

E620

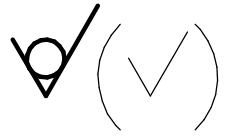

Перв. примен.

Справ. №

Подп. и дата

Инв. № докл.

Взам. инв. №

Подп. и дата

Инв. № подл.

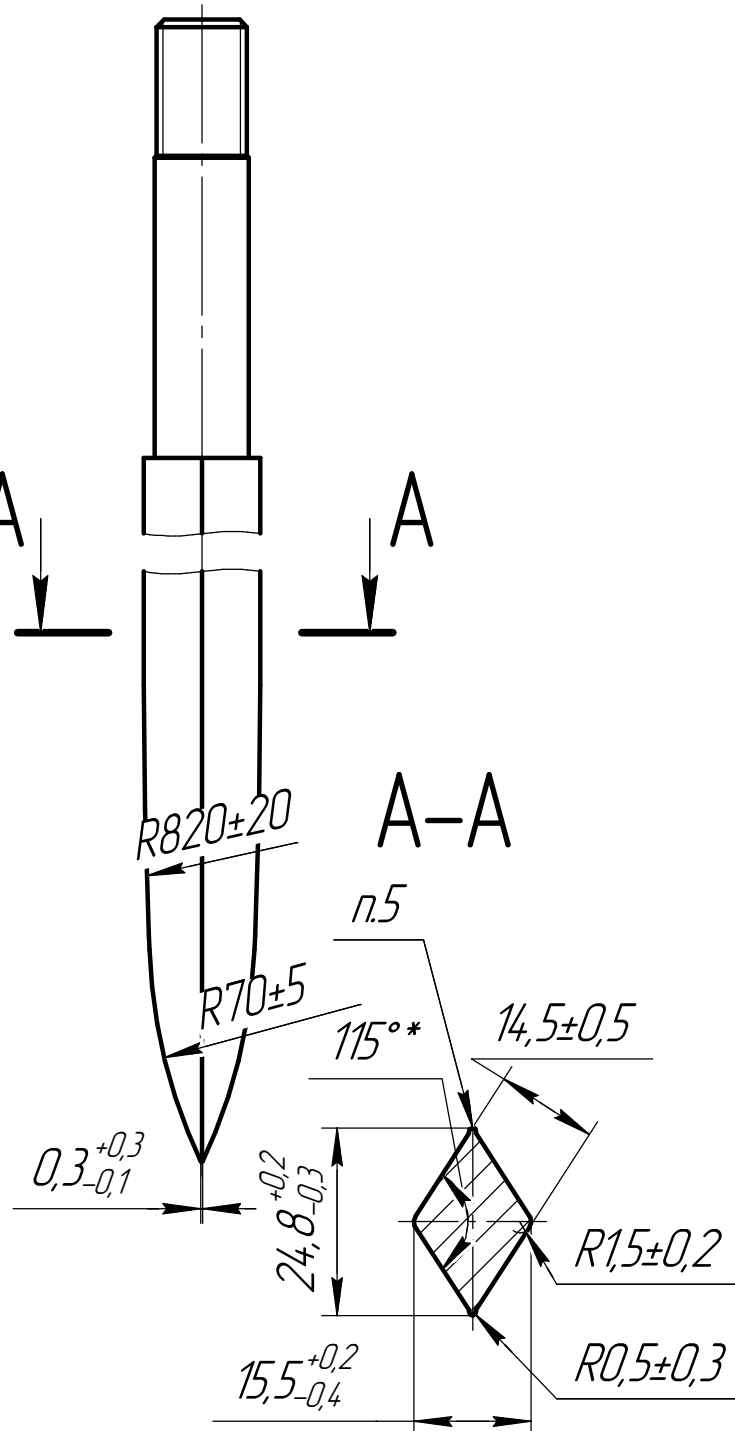
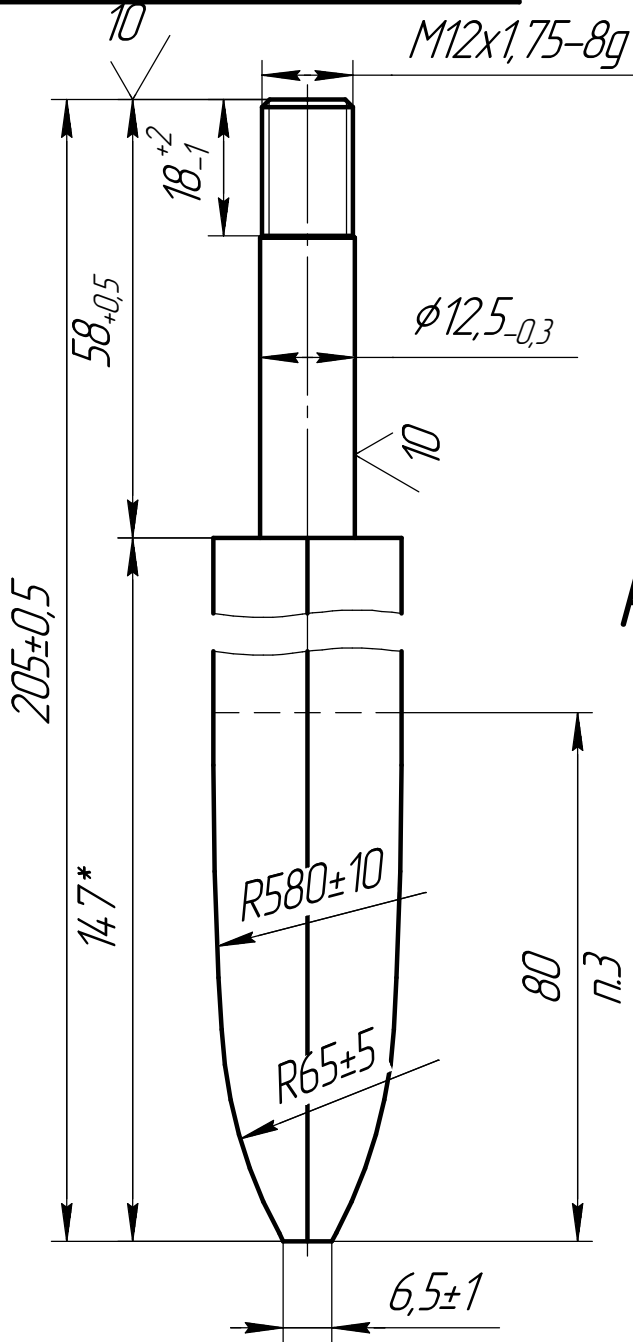

- 1 *Размеры для довідок.
- 2 H14, h14, ± l14/2.
- 3 42...46 HRCз.
- 4 Невказані фаски фаски 1x45°.
- 5 Допускаються виступи всотою до 0,8мм шириною до 1,5мм.

E620

Зуб борони

Сталь 45 ГОСТ 1050-2013

| Лист | Масса | Масштаб |
|------|--------|---------|
| | | 1:1 |
| Лист | Листов | 1 |